

200 Watt RMS 'Low Cost' Leistungsverstärker

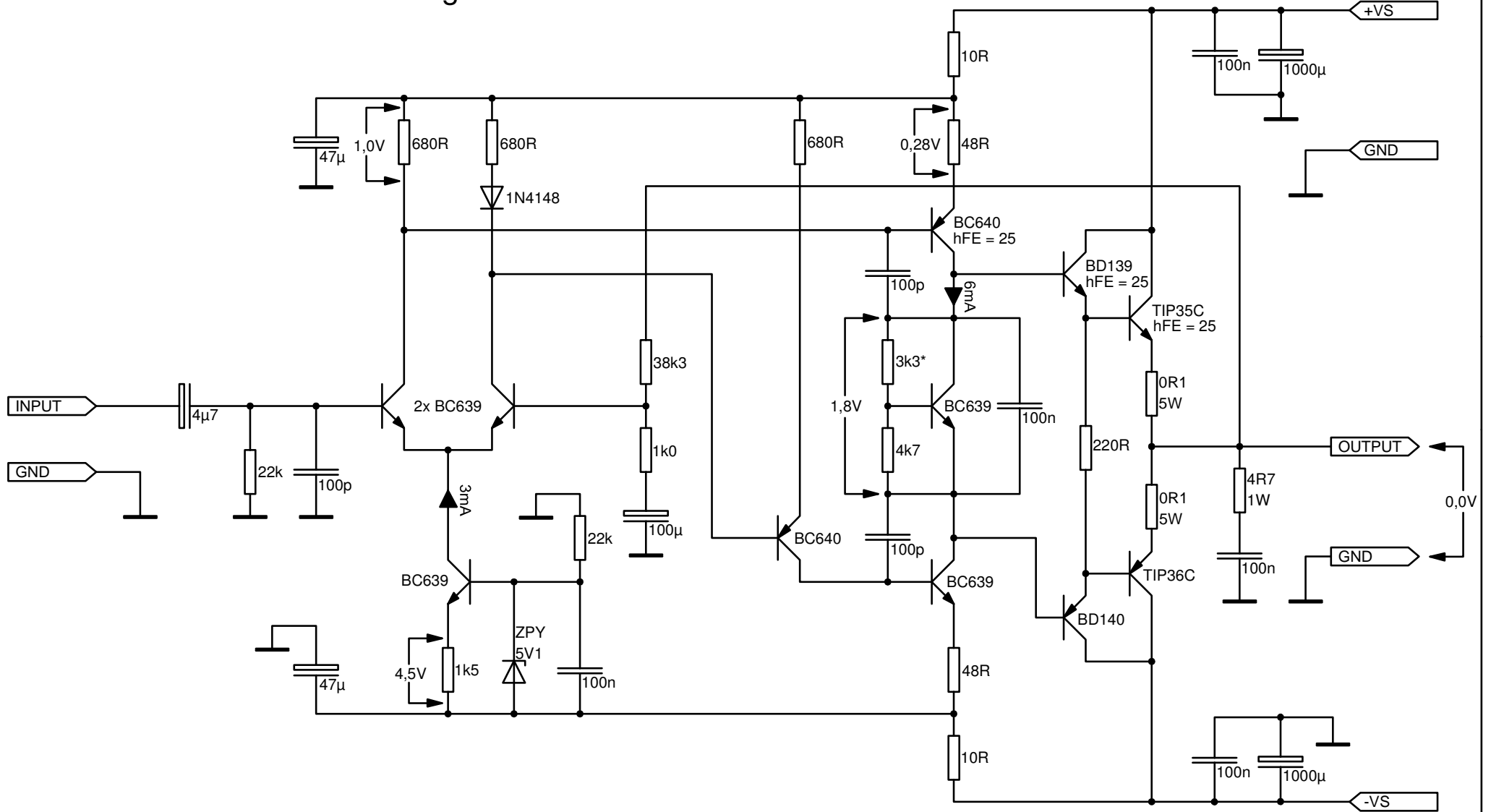

Alle Widerstände 1/4 Watt 1% ausser anders Angegeben
 Alle Kondensatoren 63V ausser anders Angegeben

VS = 12 V ... 40 V
 VU = 40
 *) 5k0 Pot empfohlen

Bei der Fehlersuche Eingang auf GND legen und die angegebenen Spannungen prüfen! Sie sollten bei jeder erlaubten Betriebsspannung die gleichen Werte aufweisen.

| |
|---|
| 200 W Class AB Verstärker 100 W RMS an 8 Ohm 200 W RMS an 4 Ohm 5 Hz - 40 kHz / < 0,03% / 76 dB Schematic by AT 2004 |
|---|